

FOPPAPEDRETTI®



BABY ZERO PLUS

unisystem

Manuale d'istruzione
Leggere attentamente e
conservare per future referenze

Gruppo 0 +
(Per bambini 0 - 13 kg)
(dalla nascita a circa 15 mesi)
Conforme al regolamento Europeo
ECE R 44|04

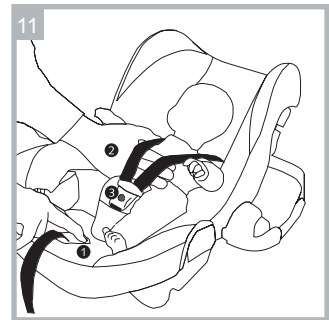
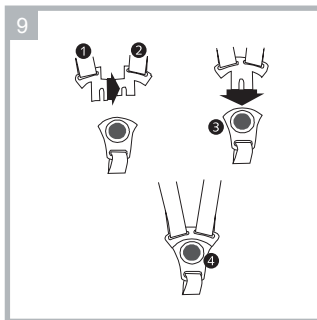
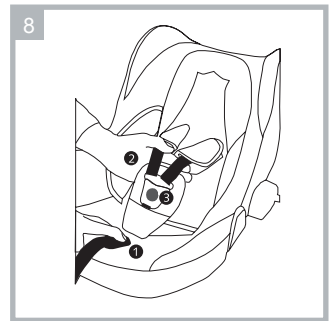
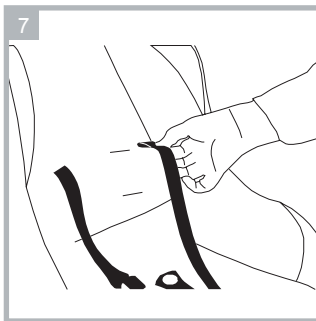
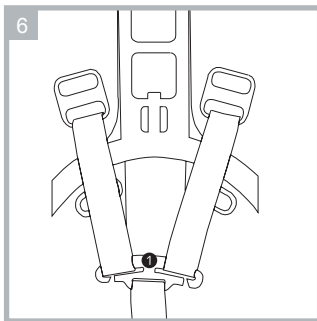
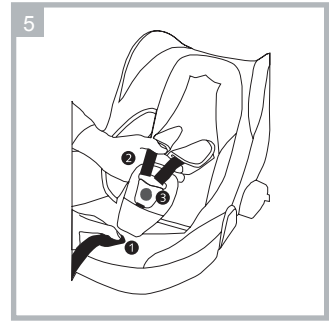
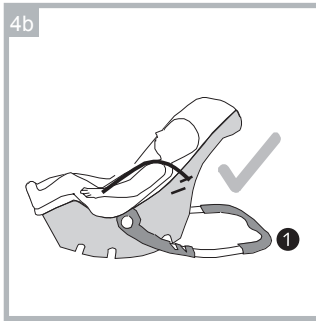
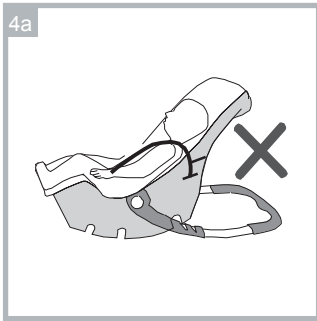
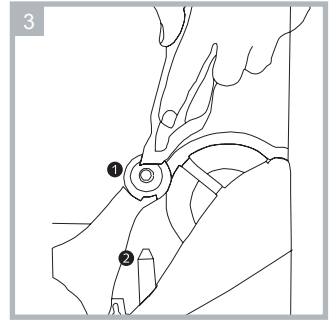
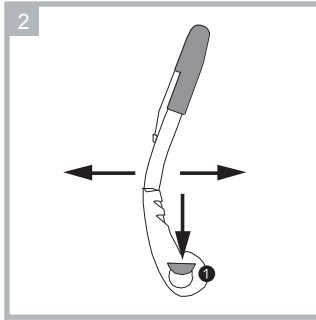
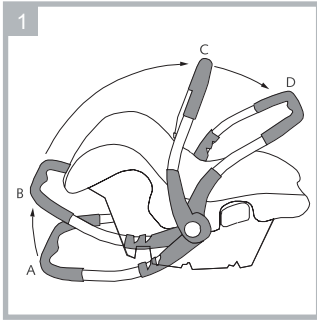

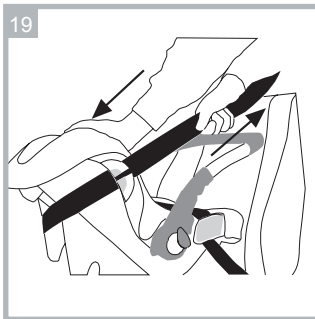
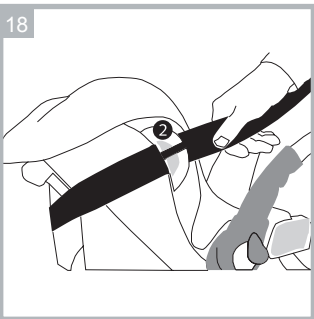
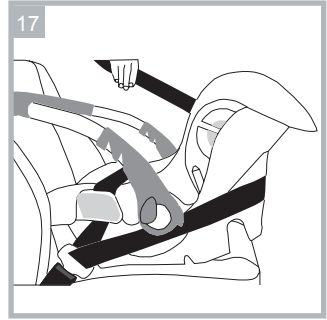
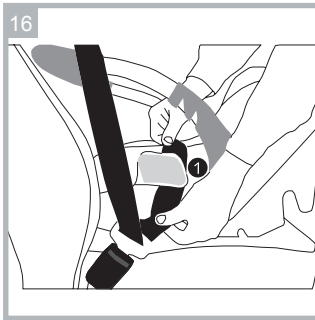
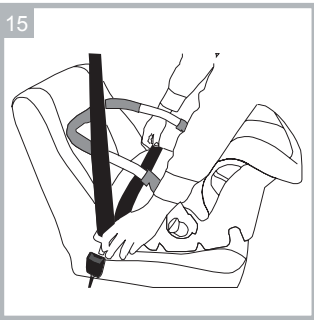
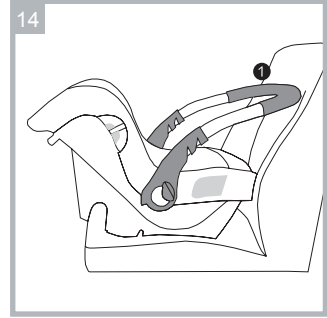
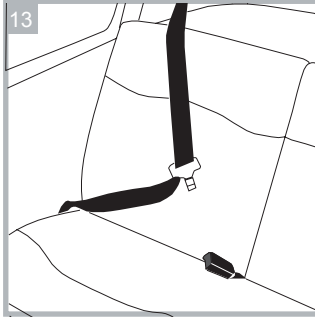
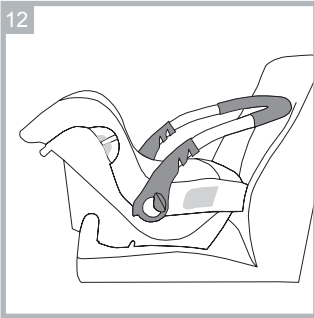

INDICE:

COMPONENTI	05
IMPORTANTE: GUIDA DI SICUREZZA	06
Posizioni del manico	07
Poggiatesta e imbottitura comfort	07
Montaggio e utilizzo della capottina per la protezione contro sole e vento	07
PRIMA DI INSTALLARE IL Baby Zero Plus NEL VEICOLO	
Regolazione delle cinture	08
COME COLLOCARE E TOGLIERE IL BAMBINO	
Come regolare le cinture	08
Come togliere il bambino dal Baby Zero Plus	09
INSTALLAZIONE E RIMOZIONE DEL Baby Zero Plus	
Installare il Baby Zero Plus con la cintura a 3 punti in dotazione al veicolo	09
Rimuovere il Baby Zero Plus dalla automobile	09
PROBLEMI E SOLUZIONI.	10
Installare il Baby Zero Plus su di un passeggino	11
UTILIZZARE IL Baby Zero Plus COME DONDOLO	11
UTILIZZARE IL Baby Zero Plus COME SEGGIOLINO PER IL BEBÈ	11
MANUTENZIONE DEL PORTABEBÈ Baby Zero Plus	11
Togliere la fodera	11
Rimettere la fodera	11
Pulizia della scocca e delle cinture	12
Pulizia della fodera e delle imbottiture degli spallacci e dello spartigambe	12
Pulizia e rimozione della chiusura della cinghia spartigambe	12
ULTIMO CONTROLLO PRIMA DI INIZIARE IL VIAGGIO	12
GARANZIA	13

IMPORTANTE! **CONSERVARE PER FUTURE REFERENZE**

Conserva il manuale di istruzioni nella tasca del Baby Zero Plus.

PORTABEBÈ Baby Zero Plus – ISTRUZIONI

NOTA BENE

Leggere attentamente il manuale d'uso, altrimenti si rischia di mettere in pericolo la sicurezza del bambino.

L'autoseggiolino Baby Zero Plus può essere usato fino a che il bambino raggiunge i 13 kg di peso, si fissa al veicolo con la cintura di sicurezza a tre punti statici o con arrotolatori, omologati in conformità al regolamento UN ECE 16 o norme equivalenti in dotazione al veicolo.

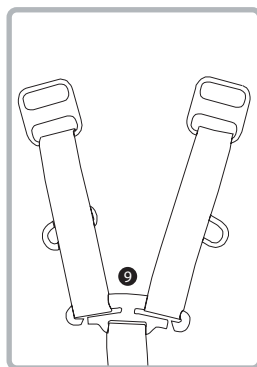
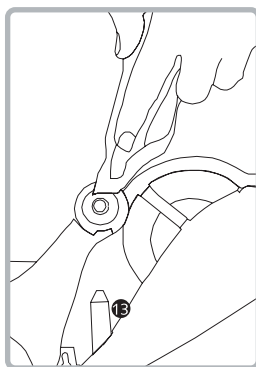
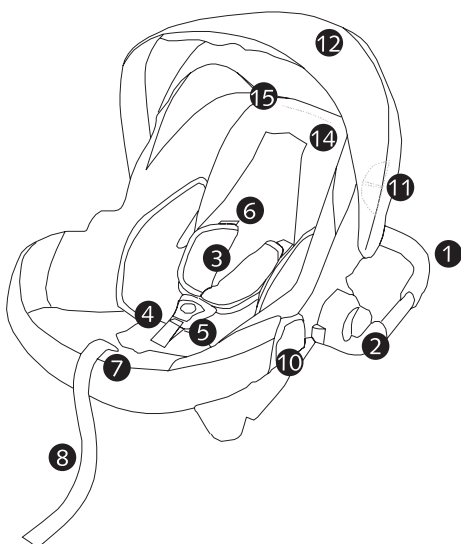

COMPONENTI

- | | |
|--|---|
| 1. Manico. | 9. Forcella tendi cinture. |
| 2. Pulsanti per regolare il manico. | 10. Passante per cintura addominale. |
| 3. Imbracatura imbottita per le spalle. | 11. Passante per cintura pettorale. |
| 4. Imbracatura imbottita spartigambe. | 12. Capottina per la protezione dal sole e dal vento. |
| 5. Fibbia cinture. | 13. Guide per agganciare la capottina. |
| 6. Asole per cintura spalle. | 14. Riduttore. |
| 7. Pulsante per la regolazione dell'imbracatura. | 15. Tasca per conservare il manuale di istruzioni |
| 8. Cinghia per tensionare l'imbracatura. | |

AVVERTENZE E NOTE DI SICUREZZA

QUESTO MANUALE D'USO DOVRÀ ESSERE CONSERVATO ALL'INTERNO DEL BABY ZERO PLUS DURANTE IL SUO PERIODO D'UTILIZZO.

Leggere attentamente questo manuale d'uso prima di utilizzare l'articolo e conservarlo per future referenze.

- La sicurezza del bambino può vedersi compromessa se non seguite correttamente quanto riportato nel manuale.
 - Il **BABY ZERO PLUS** è un seggiolino auto che appartiene al gruppo 0 + (dalla nascita a circa 13 kg.).
 - Non installare mai il seggiolino su sedili dotati di AIRBAG.
 - Questo seggiolino può essere installato soltanto rivolto verso la parte posteriore della vettura e fissato con la cintura di sicurezza a tre punti dell'automobile, conforme al regolamento UN/ECE-16 o norme equivalenti.
 - La posizione più sicura per un seggiolino di sicurezza è il sedile posteriore della vettura.
 - Non utilizzare il seggiolino senza allacciare correttamente l'imbracatura o senza fissarlo con la cintura della vettura.
 - Il prodotto originale non deve essere modificato.
 - Dopo un incidente il seggiolino dovrà essere sostituito.
 - Proteggere tutte le parti del seggiolino dai danni che possono produrre il sedile ribaltabile o le porte della vettura.
 - Se lasciate la vettura esposta al sole, certe parti del seggiolino tendono a scaldarsi.
 - Fate attenzione prima di posizionare il bambino nel seggiolino.
 - Vi consigliamo di coprire il seggiolino con un telo.
 - Le cinture non devono essere mai attorcigliate.
 - Far sedere sempre il bambino nel seggiolino indipendentemente dalla durata del viaggio, non lasciare mai il bambino senza sorveglianza all'interno della vettura.
 - In caso d'emergenza è importante che il bambino possa sganciarsi velocemente, per questo motivo la fibbia non deve essere mai coperta.
 - Fate attenzione che il bambino non giochi con la fibbia.
 - Quando non utilizzate il seggiolino, rimuoverlo dall'auto.
 - Si consiglia di fissare bagagli e qualsiasi altro oggetto che possa causare ferite in caso di collisione.
 - Garantiamo la sicurezza del prodotto quando è utilizzato dal primo acquirente, non utilizzare seggiolini o dispositivi di sicurezza già usati.
 - E' importante che gli altri passeggeri della vettura allaccino le cinture di sicurezza poiché in caso d'incidente possono colpire il bambino.
 - Non utilizzare il seggiolino senza rivestimento o con uno diverso da quello originale.
 - Controllare regolarmente la fibbia, l'imbracatura e gli altri elementi che possano aver subito alterazioni o deterioramenti dovuti all'uso.
 - Assicuratevi che la tappezzeria del sedile della vettura non ostacoli tensionare la cintura o regolare l'imbracatura del seggiolino.
 - Ricordate che voi siete i responsabili della sicurezza del bambino.
- Il rivestimento deve essere lavato a mano, utilizzando un detergente non aggressivo ed acqua tiepida; o in lavatrice ad una temperatura massima di 30° e **SENZA CENTRIFUGARE**.
Non usare detersivi chimici (a secco).

POSIZIONI DEL MANICO:

Assicurarsi di conoscere bene le diverse posizioni del manico per utilizzarlo in modo corretto a seconda della necessità (FIG. 1).

- A.** Posizione di equilibrio.
- B.** Posizione di dondolino.
- C.** Trasporto.
- D.** Installazione nel veicolo.

Per regolare il manico premere contemporaneamente i pulsanti laterali (1) (FIG. 2) verso il basso e tenendoli premuti ruotare il manico, rilasciare successivamente i pulsanti e continuare con la rotazione del manico, fino al suo bloccaggio nella nuova posizione. Assicurarsi che il manico sia ben bloccato nella posizione desiderata.

POGGIATESTA E IMBOTTITURA COMFORT

Il poggiatesta è progettato in modo da apportare ulteriore sostegno laterale alla testa del bambino. Si può regolare in relazione alla crescita del bambino.

L'imbottitura comfort rende più comoda e sostenuta la posizione seduta, specialmente nella prima tappa di utilizzo del Baby Zero Plus.

Sia il poggiatesta che l'imbottitura comfort si possono togliere nell'ultima tappa di utilizzo del Baby Zero Plus.

Si raccomanda l'uso del poggiatesta e dell'imbottitura comfort fino a che risulta adeguato per il bebè.

MONTAGGIO E UTILIZZO DELLA CAPOTTINA PER LA PROTEZIONE CONTRO SOLE E VENTO.

Mettere il Baby Zero Plus su una superficie a livello del pavimento e regolare il manico nella posizione di equilibrio.

Togliere il bambino dal Baby Zero Plus.

Per installare la capottina, far scorrere ed inserire i cricchetti (1) (FIG. 3) alle estremità, nelle proprie guide poste ai lati del seggiolino (2) (FIG. 3)

Verificate che la capottina sia correttamente agganciata.

Fissare la parte posteriore della capottina nella parte posteriore del seggiolino.

Per regolare la capottina nella posizione desiderata, tirare la parte anteriore della capottina, delicatamente in avanti.

In macchina prima di inserire la capottina (FIG. 3), dovete aver installato e fissato , il Baby Zero Plus, con la cintura a 3 punti in dotazione al veicolo.

PRIMA DI INSTALLARE IL Baby Zero Plus NEL VEICOLO

REGOLAZIONE DELLE CINTURE

Prima di installare il Baby Zero Plus è molto importante verificare che le cinture delle spalle siano posizionate all'altezza corretta per il bambino. Devono essere posizionate allo stesso livello o leggermente al di sotto delle spalle del bambino.

L'abbigliamento invernale o estivo può modificare la misura del bambino.

Collocare il Baby Zero Plus su una superficie a livello del pavimento con il manico in posizione equilibrio (1).

Mettere il bambino nel Baby Zero Plus e verificare la posizione corretta delle cinture per le spalle.

Togliere il bambino dal Baby Zero Plus (FIG. 4); per regolare le cinture procedere come di seguito.

Allentare le cinture pettorali, premendo l'apposito pulsante (1) mentre, con l'altra mano, si devono tirare le cinture delle spalle verso l'esterno (2).

Premere il pulsante rosso (3) e sganciare le cinture dalla fibbia (FIG. 5).

Localizzare la placca di metallo situata nella parte posteriore del seggiolino (1) e sfilare le cinture pettorali delle spalle. Estrarre prima una cintura e poi l'altra (FIG. 6).

Estrarre le cinture dalle asole del sedile e della fodera e rimetterle nelle asole all'altezza desiderata (fodera, sedile).

Riattaccare con attenzione le cinture al supporto in metallo e verificare che siano correttamente inserite ed agganciate. Controllare che le cinture non siano attorcigliate.

Collocare ora il bambino nel Baby Zero Plus controllando che le cinture delle spalle siano regolate correttamente in base alla sua statura (FIG. 7 e 4b).

COME COLLOCARE E TOGLIERE IL BAMBINO

REGOLAZIONE CINTURE

QUANDO IL BAMBINO E' NEL Baby Zero Plus DEVE SEMPRE ESSERE ASSICURATO CON LE CINTURE DI SICUREZZA

Allentare le cinghie premendo l'apposito pulsante (1) mentre, con l'altra mano, si devono tirare le cinture delle spalle verso l'esterno (2).

Sganciare le cinture premendo il pulsante rosso (3) e posizionare le cinture delle spalle ai due lati del seggiolino (FIG. 8).

Mettere il bambino nel Baby Zero Plus e posizionare le cinture sopra il bambino, verificando che non si siano attorcigliate.

Agganciare le due fibbie delle cinture pettorali (1) e (2) e poi agganciarle alla fibbia dello spartigambe (3) spingendo fino a che si sentite un "click" (FIG. 9).

Verificare che le cinture siano bloccate, tirandole verso l'alto e verso il basso non devono sganciarsi.

L'imbracatura si sgancia premendo il pulsante rosso (4) (FIG. 9).

Tendere le cinture, tirando la cinghia di regolazione (5), fino a che l'imbracatura non sia correttamente regolata ed il bambino sia ben assicurato.

NOTA BENE: le cinture (imbracatura) devono ben assicurare il bambino, ma non devono risultare scomode.

È importante che la fibbia resti al di sotto della zona del bacino del bambino e non risulti sullo stomaco.

Verificare che le imbottiture spalle delle cinture e dello spartigambe siano posizionate correttamente.

Sono due elementi estremamente IMPORTANTI per la sicurezza del bambino e devono sempre essere utilizzate (FIG. 10).

COME TOGLIERE IL BAMBINO DAL *Baby Zero Plus*

Per togliere il bambino dal *Baby Zero Plus*, si devono allentare le cinture delle spalle premendo l'apposito pulsante (1) mentre si tirano le cinture verso l'esterno con l'altra mano (2).

Sganciare le cinture premendo l'apposito pulsante rosso (3) e posizionare le cinture delle spalle ai due lati del seggiolino (FIG. 11).

INSTALLAZIONE E RIMOZIONE DEL *Baby Zero Plus*

CON UNA CINTURA DI SICUREZZA A 3 PUNTI (ADDOMINALE E PETTORALE)

***NON UTILIZZARE MAI IL *Baby Zero plus* SU UN SEDILE DOTATO DI AIRBAG!**

Il *Baby Zero Plus* va sempre collocato in senso contrario alla marcia, con il bambino rivolto verso la parte posteriore del veicolo (FIG. 12).

IL *Baby Zero Plus* DEVE SEMPRE ESSERE INSTALLATO UTILIZZANDO UNA CINTURA DI SICUREZZA A TRE PUNTI DEL TIPO ADDOMINALE E PETTORALE.

NOTA BENE: se si colloca il *Baby Zero Plus* nel sedile anteriore *, si deve regolare il sedile del veicolo nella posizione piú arretrata possibile e se la cintura di sicurezza è regolabile in altezza, si deve cercare la posizione piú bassa. Questa posizione risulterà utile anche nel caso in cui la cintura di sicurezza sia corta (FIG. 13).

Posizionare il *Baby Zero Plus* sul sedile del veicolo in modo che il bambino sia rivolto verso la parte posteriore.

Regolare il manico nella posizione d'installazione nel veicolo (1) e verificare che sia bloccato nella posizione corretta, un "click" vi indicherà del corretto aggancio (FIG. 14).

Con molta attenzione, estrarre la cintura di sicurezza e passarla al di sopra del *Baby Zero Plus* posizionando la parte addominale al di sotto del manico.

Allacciare la cintura di sicurezza (FIG. 15).

Passare la parte addominale della cintura di sicurezza attraverso le due guide (1), colore azzurro (FIG. 16).

Passare la parte diagonale della cintura di sicurezza attorno alla parte posteriore del *Baby Zero Plus* (FIG. 17).

Passare la cintura nella corrispondente guida (2) (colore blu), che si trova sul lato opposto del seggiolino, rispetto alla posizione della fibbia di aggancio della cintura a 3 punti del veicolo.

Posizionare il *Baby Zero Plus* in modo che il manico resti a contatto con lo schienale del sedile.

Controllare che l'inclinazione del *Baby Zero plus* non sia troppo pronunciata.

Verificare che le cinture non siano attorcigliate (FIG. 18).

Tendere la cintura di sicurezza, tirandola per la parte diagonale, tenendo ben fermo il *Baby Zero Plus*.

Premere la parte posteriore del *Baby Zero Plus*: si deve avere una sensazione di stabilità e sicurezza.

Non deve esserci un eccessivo movimento né in avanti né lateralmente (FIG. 19).

RIMUOVERE IL *Baby Zero Plus* DAL VEICOLO

Rimuovere la parte diagonale, della cintura di sicurezza, dalla rispettiva guida (colore blu).

Sganciare la cintura di sicurezza e rimuoverla dalle guide addominali, facendo molta attenzione a mantenere la cintura di sicurezza lontano dal bambino.

Prima di estrarre il *Baby Zero Plus* dall'automobile, posizionare il manico nella posizione di trasporto assicurandosi che il manico sia correttamente agganciato, un click vi indicherà del corretto bloccaggio.

PROBLEMI	POSSIBILI SOLUZIONI
<p>- La cintura di sicurezza è troppo corta:</p>	<p>Provare in altre posizioni. *regolare il sedile del veicolo il più arretrato possibile. *regolare la cintura di sicurezza nella posizione più bassa (sempre che sia possibile). Tendere la cintura di sicurezza in modo da eliminare qualsiasi gioco.</p>
<p>- Sedile instabile o troppo verticale, per la propria forma:</p>	<p>Provare in altre posizioni.</p>
<p>IMPORTANTE: Non cercare di modificare la forma del sedile del veicolo (come per esempio, riempire i buchi o alterare l'angolo della seduta).</p>	
<p>- La chiusura della cintura di sicurezza è troppo lunga, la parte addominale della cintura non si può tendere completamente.</p>	<p>Provare in altre posizioni.</p>
<p>- La chiusura della cintura di sicurezza è troppo lontana:</p>	<p>Provare in altre posizioni.</p>
<p>- Per ulteriori informazioni rivolgersi al rivenditore da cui avete comprato il seggiolino.</p>	

INSTALLARE IL Baby Zero Plus su di un passeggino DI TRASPORTO con sistema Unisystem.

Il Baby Zero Plus è progettato per adattarsi ai passeggini predisposti per aggancio Unisystem. Consultate il manuale d'istruzioni del passeggino.

UTILIZZARE IL Baby Zero Plus COME DONDOLO

Posizionare il Baby Zero Plus su una superficie a livello del pavimento.

Regolare il manico nella posizione dondolo, un "click" vi indicherà il corretto aggancio.

Il Baby Zero Plus si muoverà seguendo il movimento del bebè.

Il bebè deve sempre stare assicurato con le cinture e non deve mai essere lasciato solo e senza sorveglianza.

UTILIZZARE IL Baby Zero Plus COME SEGGIOLINO PER IL BAMBINO

Posizionare il Baby Zero Plus su una superficie a livello del pavimento.

Regolare il manico nella posizione di equilibrio, assicuratevi del corretto bloccaggio, un click indicherà l'avvenuto aggancio.

Il bambino deve sempre stare assicurato con le cinture e non deve mai essere lasciato solo e senza sorveglianza.

MANUTENZIONE DEL PORTABEBÈ Baby Zero Plus

TOGLIERE LA FODERA:

Nota bene: Non utilizzare mai il portabebè Baby Zero Plus senza la fodera, in quanto questa è parte integrante del seggiolino e costituisce un elemento di sicurezza molto importante.

Per togliere la fodera, rimuovere le cinture ed il riduttore (vedere sezione regolazione cinture)

Tirare verso il basso i lembi del rivestimento, in prossimità del manico, per sganciare i perni di plastica che bloccano i lati della fodera, sganciare e sollevare le strisce di plastica che fissano il rivestimento al bordo, nella parte anteriore e posteriore del seggiolino.

Far passare le cinghie delle spalle e lo spartigambe attraverso le asole della fodera.

Separare la fodera dalla scocca del seggiolino.

NOTA BENE: Non togliere mai il cuscinetto di protezione in polistirolo.

RIMETTERE LA FODERA:

Inserire l'imbracatura, cinture delle spalle e lo spartigambe attraverso le corrispondenti asole della fodera. Agganciare il rivestimento, utilizzando le strisce di plastica, al bordo, nella parte anteriore e posteriore del seggiolino. Fissare i lembi del rivestimento alla scocca, in prossimità del manico, inserendo ed agganciando i perni in plastica nelle asole.

Posizionare il riduttore ed inserire le cinture attraverso le asole

Inserire sulle cinture le protezioni pettorali

Assicurarsi del corretto montaggio.

NOTA BENE: È molto importante ricollocare le imbottiture delle cinghie spalle, perché sono un elemento di sicurezza molto importante e devono sempre essere utilizzate.

Controllare che le cinture non si siano attorcigliate.

PULIZIA DELLA SCOCCA E DELLE CINTURE:

Per la pulizia utilizzare un sapone delicato per le mani e acqua tiepida. Non utilizzare detersivi, solventi o saponi aggressivi che potrebbero diminuire la resistenza della scocca o delle cinture. Non si deve togliere, smontare o alterare nessuna altra parte della scocca o delle cinture. Non si deve lubrificare nessuna parte né della scocca né delle cinture.

PULIZIA DELLA FODERA E DELLE PROTEZIONI PETTORALI E DELLO SPARTIGAMBE:

Lavare a mano a una temperatura massima di 30° (vedere l'etichetta di lavaggio situata nella parte posteriore della fodera del Baby Zero Plus).

Non si deve stirare, né centrifugare né lavare a secco.

Lasciare asciugare su una superficie piana ed evitare il calore diretto o i raggi del sole.

PULIZIA E RIMOZIONE DELLA FIBBIA DELLA CINTURA SPARTIGAMBE:

Localizzare, nella parte inferiore del seggiolino, la placca di plastica che trattiene la cinghia dello spartigambe. Girare la placca di plastica mentre, con l'altra mano si tira delicatamente verso l'esterno la chiusura, in modo che la placca di plastica passi attraverso la fessura della scocca e della fodera.

Pulire la chiusura con un sapone delicato per le mani e acqua; sciacquarla bene con acqua tiepida. Lasciarla asciugare.

Non usare nessun tipo di olio o lubrificante in nessuna parte della chiusura.

ULTIMO CONTROLLO PRIMA DI INIZIARE IL VIAGGIO

Prima di iniziare il viaggio controllare:

Di non avere collocato il Baby Zero Plus in un sedile dotato di airbag.

Di aver regolato in modo corretto le cinture delle spalle.

Di aver teso le cinture in modo corretto.

Che il manico stia nella posizione di installazione nel veicolo (vedere posizione D).

Di aver inserito nei passanti corretti la cintura addominale e pettorale, in dotazione al veicolo, e di aver seguito correttamente quanto riportato nel manuale d'uso fornito.

Che il Baby Zero Plus sia ben bloccato e che non c'è un eccessivo movimento né avanti, né lateralmente.

FOPPAPEDRETTI®

GARANZIA CONVENZIONALE

Il contenuto sottoindicato va in vigore dal 01.01.2005 e sostituisce a qualsiasi titolo e completamente qualsiasi messaggio anteriore riferito alla garanzia prestata da **Foppa Pedretti S.p.A.**

GARANZIA CONVENZIONALE

Foppa Pedretti S.p.A. con sede in Grumello del Monte [Italia] Via Volta 11, garantisce direttamente al Consumatore che questo Prodotto, nuovo di fabbrica, è privo di difetti nei materiali, nella progettazione e nella fabbricazione ed è conforme alle caratteristiche dalla stessa dichiarate.

La presente garanzia convenzionale è valida in tutti i Paesi Stati membri dell'Unione Europea e non esclude né limita i diritti del Consumatore ai sensi di norme imperative di legge nei confronti del Venditore del Prodotto.

Per usufruire della presente garanzia convenzionale il Consumatore dovrà riportare il Prodotto difettoso al Venditore, presentandogli la prova d'acquisto del Prodotto dalla quale risultino in modo leggibile l'indirizzo del Venditore, la data d'acquisto del Prodotto col timbro e firma del Venditore e l'indicazione del Prodotto stesso o, in alternativa, lo scontrino fiscale, non modificato, dal quale risultino in modo chiaro le medesime informazioni.

La garanzia convenzionale ha validità per Dodici [12] mesi dalla data di acquisto del Prodotto. Durante questo periodo **Foppa Pedretti S.p.A.** riparerà o sostituirà, a sua discrezione, il Prodotto difettoso. La garanzia convenzionale è concessa all'acquirente finale del Prodotto [Consumatore] e non esclude né limita i diritti imperativi del medesimo Consumatore, quali previsti dalla legge e/o i diritti che il Consumatore può vantare contro il Venditore/Rivenditore del Prodotto.

ESCLUSIONI DELLA GARANZIA CONVENZIONALE

La garanzia convenzionale è esclusa per i danni derivati al Prodotto dalle seguenti cause: uso non conforme alle disposizioni contenute nel foglio d'istruzioni all'uso ed al montaggio, urti e cadute, esposizione del Prodotto ad umidità o condizioni termiche o ambientali estreme od a cambiamenti repentini di tali condizioni, corrosione, ossidazione, modifiche o riparazioni non autorizzate del Prodotto, riparazioni con uso di parti di ricambio non autorizzate, uso improprio, cattiva o mancata manutenzione, manutenzione impropria rispetto a quanto indicato nel foglio d'istruzioni all'uso e al montaggio, montaggio non corretto, incidenti, azioni di cibi o bevande, azione di prodotti chimici, cause di forza maggiore.

In ogni caso **Foppa Pedretti S.p.A.** declina ogni responsabilità per danni a persone o a cose, diversi dal Prodotto, quando tali danni siano causati da negligenza alle disposizioni / raccomandazioni / avvertenze contenute nel manuale o, in alternativa, nel "Foglio d'istruzioni all'uso e al Montaggio" che accompagna ogni Prodotto destinato al proprietario/utilizzatore. [come a titolo meramente esemplificativo, nel caso del Prodotto Lettino: "Sorvegliate costantemente il bambino. Controllate che lenzuola e coperte non coprano la testa del bambino..."].

Foppa Pedretti S.p.A. declina, inoltre, ogni responsabilità per danni a persone o a cose quando la rottura dei suoi prodotti è causata dal deterioramento dei componenti del Prodotto, soggetti ad usura. Sono considerati componenti del Prodotto soggetti a usura tutti i componenti in materiale plastico.

FOPPAPEDRETTI®

distribuito da
Foppa Pedretti S.p.A.

Via A. Volta, 11
24064 Grumello del monte
Bergamo, Italy

tel 035.83.04.97
fax 035.83.12.83
www.foppapedretti.it

Play

Pol. Ind. Riera de Caldes
Ronda Boada Vell, 6
08 184 Palau-Solità i Plegamans
Barcelona (Spain)